



# PRIMĂRIA ORAȘULUI SEGARCEA JUDEȚUL DOLJ

Str. Unirii nr. 52 ☎ 0251-210750 fax: 0251-210795  
e-mail: segarcea@dj.e-adm.ro

NR. 3168/09.04.2026

## ANUNȚ

**Referitor la Proiectul de Hotărâre privind aprobarea reorganizării aparatului de specialitate al primarului ORAȘULUI SEGARCEA, județul Dolj, prin modificarea Organigramei( anexa nr.1) și Statului de Funcții(anexa nr. 2) a aparatului de specialitate al primarului ORAȘULUI SEGARCEA, județul Dolj, în vederea încadrării în numărul total de posturi comunicat de Instituția Prefectului – Județul Dolj, prin aplicarea art. XL alin. (7) lit. b) din O.U.G. nr. 7/2026**

În temeiul prevederilor art. 7 alin. (13) din Legea nr. 52/2003 privind transparența decizională în administrația publică, se publică spre cunoștință generală faptul că, a fost elaborat Proiectul de Hotărâre privind aprobarea reorganizării aparatului de specialitate al primarului ORAȘULUI SEGARCEA, județul Dolj, prin modificarea Organigramei( anexa nr.1) și Statului de Funcții(anexa nr. 2) a aparatului de specialitate al primarului ORAȘULUI SEGARCEA, județul Dolj, în vederea încadrării în numărul total de posturi comunicat de Instituția Prefectului – Județul Dolj, prin aplicarea art. XL alin. (7) lit. b) din O.U.G. nr. 7/2026 și intenția de a-l supune analizei și aprobării Consiliului Local al orașului Segarcea, în ședința din luna aprilie 2026.

*Orice persoană interesată va putea formula propuneri, sugestii, opinii, cu valoare de recomandare privind acest proiect de act normativ.*

*Potrivit dispozițiilor legale în materie, în termen de 2 zile de la data prezentei, pot fi trimise în scris propuneri, sugestii sau opinii cu privire la proiectul de hotărâre supus dezbaterii la Primăria Orașului Segarcea, la Secretarul General al orașului, sau se vor comunica prin fax la nr. 0251210795 sau prin e-mail, la adresa [segarcea@dj.e-adm.ro](mailto:segarcea@dj.e-adm.ro)*

*Persoanele sau organizațiile interesate, care transmit în scris propuneri, sugestii sau opinii cu privire la proiectul de hotărâre, vor specifica articolele la care se referă, menționând data trimiterii și datele de contact ale expeditorului.*

*În situația în care **nu vor fi** depuse propuneri, sugestii sau opinii cu privire la proiectul de hotărâre supus dezbaterii, acesta va fi înaintat spre analiză și aprobare, autorităților deliberative din orașul Segarcea, județul Dolj, respectiv Consiliul Local al orașului Segarcea, în forma în care a fost făcut public.*

Proiectul de hotărâre este afișat pe site-ul Primăriei Orașului Segarcea, secțiunea Monitorul Oficial - Proiecte de hotărâri.

 PRIMAR,  
Nicolae Ștefan

AFIȘAT ASTĂZI 09.04.2026

## PROIECT DE HOTĂRÂRE

### ROMÂNIA JUDEȚUL DOLJ CONSILIUL LOCAL AL ORAȘULUI SEGARCEA

#### HOTĂRÂRE

*privind aprobarea reorganizării aparatului de specialitate al primarului ORASULUI SEGARCEA, județul Dolj, prin modificarea Organigramei( anexa nr.1) și Statului de Funcții(anexa nr. 2) a aparatului de specialitate al primarului ORAȘULUI SEGARCEA, județul Dolj, în vederea încadrării în numărul total de posturi comunicat de Instituția Prefectului – Județul Dolj, prin aplicarea art. XL alin. (7) lit. b) din O.U.G. nr. 7/2026*

Consiliul Local Segarcea convocat în ședința extraordinară de îndată din data de

Având în vedere:

- referatul de aprobare al primarului orașului Segarcea, înregistrat sub nr. 3218/14.04.2026;

- raportul compartimentului de specialitate, înregistrat sub nr. 3220/14.04.2026, prin care se supune aprobării reorganizarea aparatului de specialitate al primarului ORASULUI SEGARCEA, județul Dolj, prin modificarea Organigramei( anexa nr.1) și Statului de Funcții(anexa nr. 2) a aparatului de specialitate al primarului ORAȘULUI SEGARCEA, județul Dolj, în vederea încadrării în numărul total de posturi comunicat de Instituției Prefectului – Județul Dolj, prin aplicarea art. XL alin. (7) lit. b) din O.U.G. nr. 7/2026;

- Adresa Instituției Prefectului – Județul Dolj nr. 3160/13.03.2026, prin care a fost comunicat numărul maxim și numărul total de posturi stabilit pentru anul 2026, înregistrată la UAT Oraș Segarcea sub nr. 2338/16.03.2026;

- Nota Justificativă detaliată privind aprobarea reorganizării aparatului de specialitate al primarului ORASULUI SEGARCEA, județul Dolj, prin modificarea Organigramei( anexa nr.1) și Statului de Funcții(anexa nr. 2) a aparatului de specialitate al primarului ORAȘULUI SEGARCEA, cu aplicarea prevederilor art. XL alin. (7) lit. b) din OUG nr. 7/2026 , înregistrată sub nr. 3219/14.04.2026;

- Procesul-Verbal de consultare nr. 4128/14.04.2026 cu Sindicatul ”FORȚA LEGII” privind aprobarea modificării Organigramei( anexa nr.1) și Statului de Funcții(anexa nr. 2) a aparatului de specialitate al primarului ORAȘULUI SEGARCEA, județul Dolj, în vederea încadrării în numărul total de posturi comunicat de Instituției Prefectului – Județul Dolj, prin aplicarea art. XL alin. (7) lit. b) din O.U.G. nr. 7/2026;

- Anunțul nr. 3168/09.04.2026 privind aducerea la cunoștință publică a acestui proiect de hotărâre

- avizul comisiei de specialitate nr. 1 – comisia buget finanțe juridic;

### ***În temeiul prevederilor:***

- art. X, art.XL și art. XLIII din O.U.G. nr. 7/2026-pentru modificarea și completarea unor acte normative, precum și pentru adoptarea unor măsuri pentru creșterea capacității financiare a unităților administrativ-teritoriale;;
- art. III din O.U.G. nr. 63/2010 pentru modificarea și completarea Legii nr. 273/2006 privind finanțele publice locale, precum și pentru stabilirea unor măsuri financiare, aprobată cu modificari și completari prin Legea nr. 13/2011, cu modificările și completările ulterioare;
- art. XVII alin. (8) din Legea nr. 296/2023, prin care numărul maxim de posturi stabilit potrivit art. III alin. (8<sup>1</sup>) și pct. 1 din anexa la O.U.G. nr. 63/2010 a fost redus cu 10% începând cu luna noiembrie 2023;
- art. 546, lit. 1) din OUG nr. 57/2019 privind Codul administrativ, cu modificările și completările ulterioare și OUG nr. 7/2026, se reduce un post de la Cabinetul Primarului de consilier personal al primarului-vacant;
- Legea-cadru nr. 153/2017 privind salarizarea personalului plătit din fonduri publice, cu modificările și completările ulterioare;
- Legea nr. 53/2003 privind Codul Muncii, republicată, cu modificările și completările ulterioare ;
- art.7 alin.(13) din Legea nr.52/2003 privind transparența decizională în administrația publică;
- art. 129 alin.(2) lit. a), alin.(3) lit. c) din O.U.G. nr. 57/ 2019 privind Codul Administrativ, cu modificările și completările ulterioare, dar și cu privire la îndeplinirea prevederilor art. XL alin. (7) lit. b) din OUG nr. 7/2026 pentru modificarea și completarea unor acte normative, precum și pentru adoptarea unor măsuri pentru creșterea capacității financiare a unităților administrativ-teritoriale;

### ***Luând în considerare:***

- adresa nr. 3160/13.03.2026, înaintată de Instituția Prefectului – Județul Dolj, înregistrată la Primăria Orașului Segarcea sub nr. 2338/16.03.2026 cu referire la numărul maxim și numărul total de posturi din aparatul de specialitate al primarului, precum și din instituțiile publice înființate prin hotărâre a consiliului local, s-a comunicat pentru UAT Oras Segarcea pentru anul 2026, numărul maxim de posturi potrivit pct.1 din anexa la O.U.G nr.63/2010 este de 63 posturi, iar numărul maxim de posturi potrivit pct.1 din anexa la O.U.G nr.63/2010 redus cu 30% conform OUG nr. 7/2026 aprobate în anul 2026 este de 44 și numărul total de posturi stabilit cu aplicarea OUG nr. 7/2026 în anul 2026 este de 62 posturi, conform adresei nr. 3160/13.03.2026, emisa de către Instituția Prefectului Județului Dolj, fiind incluse un număr de 3 posturi pentru Serviciul Public Comunitar Local de Evidență a Persoanelor, potrivit punctului 2 din anexa la OUG nr. 63/2010, un număr de 6 posturi pentru Poliția Locală, potrivit punctului 3 din anexa la OUG nr. 63/2010, un număr de 8 posturi adăugate pentru implementare proiecte finanțate din fonduri externe nerambursabile, potrivit punctului 4 din anexa la OUG nr. 63/2010 și 1 post suplimentar de șofer necesar deservirii microbuzelor sau autobuzelor școlare, potrivit punctului 5 din anexa la OUG nr. 63/2010;

- potrivit art. 546, lit. 1) din OUG nr. 57/2019 privind Codul administrativ, cu modificările și completările ulterioare și OUG nr. 7/2026, se reduce un post de la Cabinetul Primarului, astfel se reduce postul vacant de consilier personal al primarului;

- prevederile art. 554) alin (1) și alin (3) din OUG nr. 57/2019 privind Codul Administrativ, cu modificările și completările ulterioare

- art. 129 alin.(2) lit. a), alin.(3) lit. c) din O.U.G. nr. 57/ 2019 privind Codul Administrativ, cu modificările și completările ulterioare, dar și cu privire la îndeplinirea prevederilor art. XL alin.(7) lit.b) din OUG nr. 7/2026 pentru modificarea și completarea unor acte normative, precum și pentru adoptarea unor măsuri pentru creșterea capacității financiare a unităților administrativ-teritoriale;

În temeiul prevederii art. 196 alin. (1), litera a) din OUG 57/2019, privind Codul Administrativ, cu modificările și completările apărute ulterior,

## HOTĂRĂȘTE:

**Art. 1.** Se aprobă modificarea Organigramei( anexa nr.1) și Statului de Funcții (anexa nr. 2) a aparatului de specialitate al primarului ORAȘULUI SEGARCEA, județul Dolj, în vederea încadrării în numărul total de posturi comunicat de Instituția Prefectului – Județul Dolj, prin aplicarea prevederilor art. XL alin. (7) lit. b) din O.U.G. nr. 7/2026, conform anexei nr. 1 - Organigrama și anexei nr.2- Statul de Funcții, anexe care fac parte integrantă din prezenta hotărâre.

**Art. 2.** Modificarea Organigramei( anexa nr.1) și Statului de Funcții(anexa nr. 2) a aparatului de specialitate al primarului ORAȘULUI SEGARCEA, județul Dolj, constă în:

(1) **Cabinetul primarului** are în componența sa un post de consilier personal al primarului, studii superioare – ocupat;

(2). **Compartiment Asistență și Protecție Socială** va funcționa în subordinea secretarului general al orașului Segarcea și are în componența sa un număr de 5 posturi, identificate astfel: un post de funcție publică de execuție de consilier, clasa I, gradul profesional superior- ocupat, două posturi de funcție publică de execuție de inspector, clasa I, gradul profesional superior – ocupate, un post de funcție publică de execuție de asistent social, clasa I, grad profesional superior- studii superioare – vacant;

Postul de asistent medical comunitar va funcționa în cadrul compartimentului Asistență și Protecție Socială.

(3). **Oficiul Juridic și Relații cu Publicul** va funcționa în subordinea directă a primarului orașului și are în componența sa un post de funcție publică de execuție identificat astfel: un post de funcție publică de execuție de consilier juridic, clasa I, gradul profesional superior – ocupat;

(4). **Compartiment Taxe și Impozite Locale** va funcționa în subordinea directă a primarului orașului. și are în componența sa un număr de 3(trei) posturi de funcție publică de execuție identificate astfel: un post de funcție publică de execuție de consilier, clasa I, gradul profesional superior- ocupat și două posturi de funcție publică de execuție de inspector, clasa I, gradul profesional superior – ocupate;

(5). **Compartiment Contabilitate** va funcționa în subordinea directă a primarului orașului și are în componența sa un post de funcție publică de execuție identificat astfel: un post de funcție publică de execuție de consilier, clasa I, gradul profesional superior- ocupat;

(6). **Compartiment Achizitii Publice** va funcționa în subordinea directă a primarului orașului și are în componența sa un număr de 2(două) posturi de funcție publică de execuție identificate astfel: un post de funcție publică de execuție de consilier achiziții publice, clasa I, gradul profesional superior – ocupat și un post de funcție publică de execuție de consilier achiziții publice, clasa I, gradul profesional superior- vacant;

(7). **Compartiment Resurse Umane** va funcționa în subordinea directă a primarului orașului și are în componența sa un post de funcție publică de execuție identificat astfel: un post de funcție publică de execuție de inspector, clasa I, gradul profesional superior – vacant;

(8). **Serviciul Administrație Publică Locală, Arhivă, Registratură și Administrativ**, va funcționa în subordinea directă a primarului orașului și are următoarea structură:

a) un post de funcție publică de conducere de **șef serviciu** – vacant;

b) **Compartimentul Administrație Publică Locală, Arhivă și Registratură**, are în componența sa un număr de 5(cinci) posturi identificate astfel: un post de funcție contractuală de execuție de inspector de specialitate 1A, studii superioare – ocupat, un post de funcție contractuală de execuție de inspector de specialitate, 1A, studii superioare – ocupat, un post de funcție publică de execuție de consilier, clasa I, gradul profesional superior – vacant, un post de funcție contractuală de execuție de arhivar, 1A, studii medii- ocupat și un post de funcție contractuală de execuție de funcționar, 1A, studii medii- ocupat;

c) **Compartimentul Administrativ** are în componența sa un număr de 5(cinci) posturi de funcție contractuală de execuție identificate astfel: două posturi de funcție contractuală de execuție de șofer, I, studii medii – ocupate, două posturi de funcție contractuală de execuție de muncitor calificat I, studii medii – ocupate, un post de funcție contractuală de execuție de ingrijitor curățenie, studii generale – ocupat;

(9). **Compartiment Registrul Agricol si Protecția Mediului** va funcționa în subordinea secretarului general al orașului Segarcea și are în componența sa un număr de 3(trei) posturi identificate astfel: un post de funcție publică de execuție de consilier, clasa I, gradul profesional superior – ocupat, un post de funcție publică de execuție de consilier, clasa I, gradul profesional superior – vacant și un post un post de funcție contractuală de execuție de inspector de specialitate, 1A, studii superioare – ocupat;

(10). **Compartiment Urbanism și Amenajarea Teritoriului** va funcționa în subordinea directă a primarului orașului și are în componența sa un număr de 2 (două) posturi identificate astfel: un post de funcție publică de conducere de arhitect șef, studii superioare - vacant și un post de funcție contractuală de execuție de inspector de specialitate 1A, studii superioare – ocupat,

**(11) Direcția Administrativă** va funcționa în subordinea directă a primarului orașului și are următoarea structură:

a) un post de funcție contractuală de conducere de director administrativ, studii superioare- vacant;

b) **Serviciul Administrarea Domeniului Public și Privat** are în componența sa un număr de 12 posturi identificate astfel: un post de funcție contractuală de conducere de **șef serviciu**, studii superioare – ocupat, un post de funcție contractuală de execuție de inspector de specialitate, IA, studii superioare - ocupat, un post de funcție contractuală de execuție de inspector de specialitate, I, studii superioare – ocupat, un post de funcție contractuală de execuție de magaziner, studii medii – ocupat, un număr de 7(șapte) posturi de funcție contractuală de execuție de muncitor calificat, studii medii- ocupate, un post de funcție contractuală de execuție de muncitor necalificat, studii medii – ocupat;

c) **Compartiment pentru Proiecte Finanțate din Fonduri Externe Nerambursabile** are în componența sa un post de funcție contractuală de execuție de inspector de specialitate, II, studii superioare- ocupat;

d) **Compartimentul de Asistență Medicală Școlară** are în componența sa un număr de 7(șapte) posturi, identificate astfel: un post de medic medicină familie, studii superioare -ocupat, un post de medic medicină familie, studii superioare – vacant, un număr de 4(patru) posturi de asistent medical principal, studii PL- ocupate și un post de asistent medical debutant, studii PL- vacant;

**(12). Compartiment Cultură** va funcționa în subordinea primarului orașului și are în componența sa un număr de 5(cinci) posturi, identificate astfel: un post de funcție contractuală de execuție de referent, IA, studii medii- ocupat, un post de funcție contractuală de execuție de îngrijitor curățenie, studii medii-ocupat, un post de funcție contractuală de execuție de inspector de specialitate, I, studii superioare-ocupat, un post de bibliotecar, IA, studii superioare-vacant și un post de bibliotecar, debutant, studii superioare-vacant.

**(13) Serviciul Public Comunitar Local de Evidență a Persoanelor** va funcționa în subordinea Consiliului Local al Orașului Segarcea și are în componența sa un număr de 3(trei) posturi de funcție publică de execuție de consilier, clasa I, grad profesional superior, studii superioare - ocupate.

**(14) Serviciul Voluntar pentru Situații de Urgență** va funcționa în subordinea primarului și are în componența sa un post de funcție publică de execuție identificat astfel: un post de funcție publică de execuție de consilier, clasa I, gradul profesional superior- ocupat;

**(15) Compartiment Poliție Locală** va funcționa în subordinea directă a primarului orașului și are în componența sa un număr de 6(șase) posturi, identificate astfel: un număr de 3(trei) posturi de polițist local, clasa III, grad profesional superior, studii medii- ocupate și un număr de 3(trei) posturi de polițist local, clasa I, grad profesional superior, studii superioare – ocupate.

**Art.3.** Se însărcinează cu ducerea la îndeplinire a prezentei hotărâri, primarul oraşului Segarcea - ca ordonator principal de credite si compartimentul contabilitate din aparatul de specialitate al primarului oraşului Segarcea.

**Art. 4.** Prin grija Secretarului General al Oraşului Segarcea prezenta hotărâre însoţită de anexe, va fi afişată pentru aducerea la cunoştinţă publică şi va fi comunicată către Instituţia Prefectului – Judeţul Dolj, în vederea verificării legalităţii, Primarului oraşului Segarcea şi Compartimentului Contabilitate din cadrul aparatului de specialitate al Primarului Oraşului Segarcea.

**NR.**

**Data astăzi**

**INIȚIATOR – PRIMAR,  
Stefan NICOLAE**

**AVIZAT,  
SECRETAR GENERAL,  
Iuliana ANGHIEL**

**ORGANIGRAMA ORAȘ SEGARCEA**

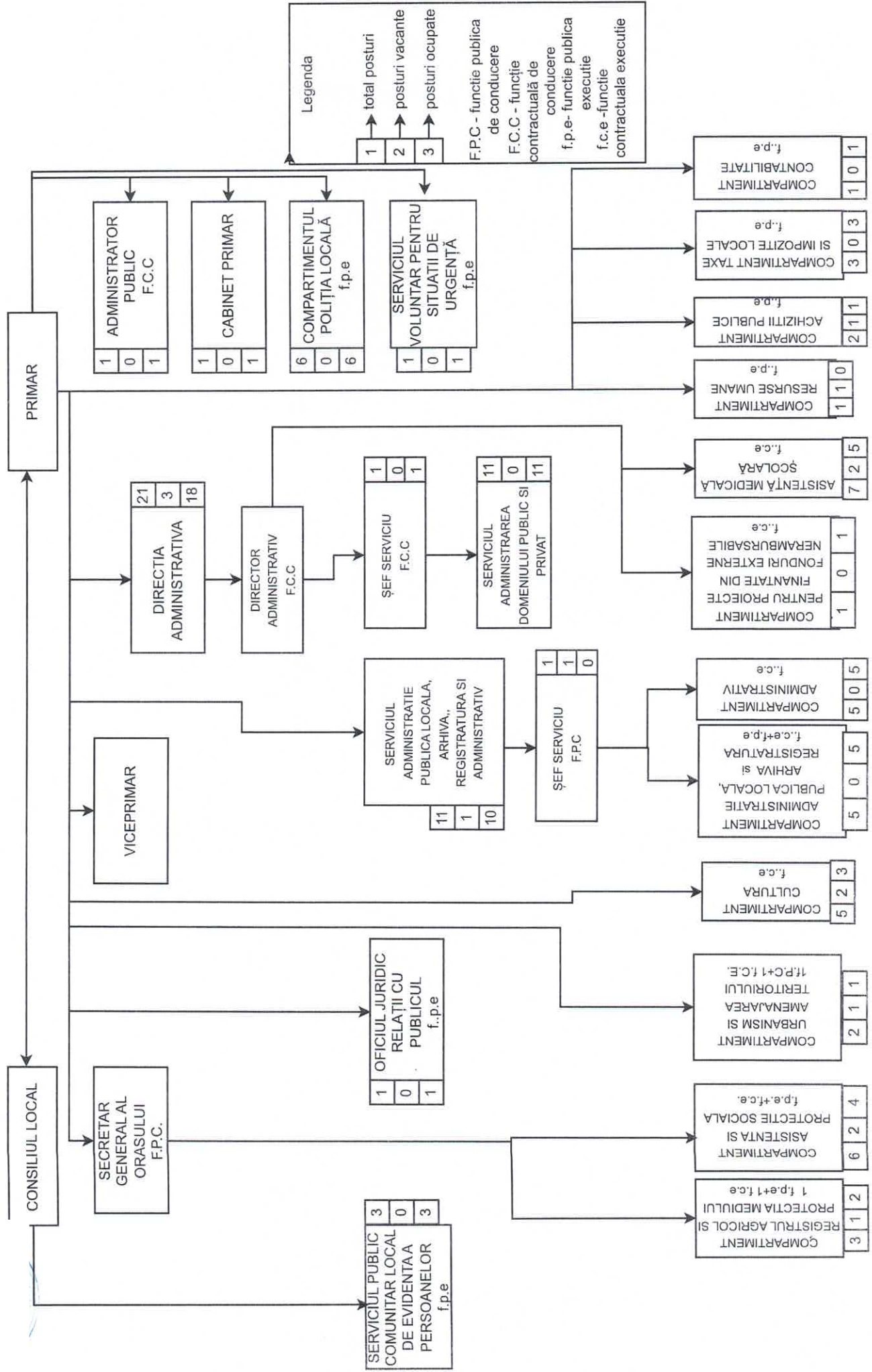

**PRIMĂRIA ORAȘULUI SEGARCEA**  
**JUDEȚUL DOLJ**  
**PRIMAR,**  
**NR.**

**REFERAT DE APROBARE**

***privind aprobarea reorganizării aparatului de specialitate al primarului ORASULUI SEGARCEA, județul Dolj, prin modificarea Organigramei( anexa nr.1) și Statului de Funcții(anexa nr. 2) a aparatului de specialitate al primarului ORAȘULUI SEGARCEA, județul Dolj, în vederea încadrării în numărul total de posturi comunicat de Instituția Prefectului – Județul Dolj, prin aplicarea art. XL alin. (7) lit. b) din O.U.G. nr. 7/2026***

Subsemnatul Nicolae Ștefan, primarul orașului Segarcea, județul Dolj, în exercitarea atribuțiilor date în competență, primarul beneficiază de un aparat de specialitate, pe care îl conduce, structurat pe compartimente funcționale, care sunt încadrate cu funcționari publici și personal contractual pentru care s-a întocmit Organigrama și Ștatul de Funcții, pentru a fi supuse spre aprobare consiliului local.

Prin adresa nr. 3160/13.03.2026, transmisă de Instituția Prefectului – Județul Dolj, înregistrată la Primăria Orașului Segarcea sub nr. 2338/16.03.2026 cu referire la numărul maxim și numărul total de posturi din aparatul de specialitate al primarului, precum și din instituțiile publice înființate prin hotărâre a consiliului local, s-a comunicat pentru UAT Oras Segarcea pentru anul 2026, numărul maxim de posturi potrivit pct.1 din anexa la O.U.G nr.63/2010 este de 63 posturi, iar numărul maxim de posturi potrivit pct.1 din anexa la O.U.G nr.63/2010 redus cu 30% conform OUG nr. 7/2026 aprobate în anul 2026 este de 44 și numărul total de posturi stabilit cu aplicarea OUG nr. 7/2026 în anul 2026 este de 62 posturi, fiind incluse un număr de 3 posturi pentru Serviciul Public Comunitar Local de Evidență a Persoanelor, potrivit punctului 2 din anexa la OUG nr. 63/2010, un număr de 6 posturi pentru Poliția Locală, potrivit punctului 3 din anexa la OUG nr. 63/2010, un număr de 8 posturi adăugate pentru implementare proiecte finanțate din fonduri externe nerambursabile, potrivit punctului 4 din anexa la OUG nr. 63/2010 și 1 post suplimentar de șofer necesar deservirii microbuzelor sau autobuzelor școlare, potrivit punctului 5 din anexa la OUG nr. 63/2010;

*În temeiul prevederilor:*

- art. X, art.XL și art. XLIII din O.U.G. nr. 7/2026-pentru modificarea și completarea unor acte normative, precum și pentru adoptarea unor măsuri pentru creșterea capacității financiare a unităților administrativ-teritoriale;
- art. III din O.U.G. nr. 63/2010 pentru modificarea și completarea Legii nr. 273/2006 privind finanțele publice locale, precum și pentru stabilirea unor măsuri financiare, aprobată cu modificări și completări prin Legea nr. 13/2011, cu modificările și completările ulterioare;
- art. XVII alin. (8) din Legea nr. 296/2023, prin care numărul maxim de posturi stabilit potrivit art. III alin. (8<sup>1</sup>) și pct. 1 din anexa la O.U.G. nr. 63/2010 a fost redus cu 10% la nivelul UAT Oraș Segarcea, începând cu luna noiembrie 2023;

Potrivit prevederilor art. 546, lit. 1) din OUG nr. 57/2019 privind Codul administrativ, cu modificările și completările ulterioare și OUG nr. 7/2026, din cele doua posturi de consilier personal primar de la Cabinetul Primarului, se reduce un post de consilier personal al primarului - vacant;

- Legea-cadru nr. 153/2017 privind salarizarea personalului plătit din fonduri publice, cu modificările și completările ulterioare;

- Legea nr. 53/2003 privind Codul Muncii, republicată, cu modificările și completările ulterioare ;

- art.7 alin.(13) din Legea nr.52/2003 privind transparența decizională în administrația publică;

- art. 129 alin.(2) lit. a), alin.(3) lit. c) din O.U.G. nr. 57/ 2019 privind Codul Administrativ, cu modificările și completările ulterioare, dar și cu privire la îndeplinirea prevederilor art. XL alin. (7) lit. b) din OUG nr. 7/2026 pentru modificarea și completarea unor acte normative, precum și pentru adoptarea unor măsuri pentru creșterea capacității financiare a unităților administrativ-teritoriale;

*Luând în considerare:*

- adresa nr. 3160/13.03.2026, transmisă de Instituția Prefectului – Județul Dolj, înregistrată la Primăria Orașului Segarcea sub nr. 2338/16.03.2026 cu referire la numărul maxim și numărul total de posturi din aparatul de specialitate al primarului orașului Segarcea pentru anul 2026,

- prevederile art. 546, lit. 1) din OUG nr. 57/2019 privind Codul administrativ, cu modificările și completările ulterioare și OUG nr. 7/2026, în baza căruia din cele doua posturi de consilier personal primar de la Cabinetul Primarului, se reduce un post de consilier personal al primarului - vacant;

- prevederile art. 554) alin (1) și alin (3) din OUG nr. 57/2019 privind Codul Administrativ, cu modificările și completările ulterioare

Potrivit **art.129 alin.(2) lit. a)** din Ordonanța Guvernului nr.57/2019 – privind Codul Administrativ, cu modificările și completările apărute ulterior, consiliul local exercită următoarele categorii de atribuții: a) „*atribuții privind unitatea administrativ-teritorială, organizarea proprie, precum și organizarea și funcționarea aparatului de specialitate al primarului, ale instituțiilor publice de interes local și ale societăților și regiilor autonome de interes local* ” și

**alin.(3) lit.c)** din Ordonanța Guvernului nr.57/2019 – privind Codul Administrativ, cu modificările și completările apărute ulterior, consiliul local... c) ” *aprobă, în condițiile legii la propunerea primarului, înființarea, organizarea și ștatul de funcții ale aparatului de specialitate al primarului, ale instituțiilor publice de interes local, reorganizarea și ștatul de funcții ale regiilor autonome de interes local, precum și înființarea, reorganizarea sau desființarea de societăți de interes local și ștatul de funcții al acestora*”, dar și cu privire la îndeplinirea prevederilor

**art. XL alin.(7) lit.b)** din OUG nr. 7/2026 pentru modificarea și completarea unor acte normative, precum și pentru adoptarea unor măsuri pentru creșterea capacității financiare a unităților administrativ-teritoriale - „*autoritățile deliberative, la propunerea ordonatorului principal de credite, pot stabili ca reducerea de posturi calculată prin aplicarea procentului de 30% la numărul maxim de posturi stabilit pentru punctul 1 din anexa la Ordonanța de urgență a Guvernului nr. 63/2010,*

aprobată cu modificări și completări prin Legea nr. 13/2011, cu modificările și completările ulterioare, să fie realizată prin reduceri de posturi la toate punctele din anexa la respectiva ordonanță de urgență, cu condiția ca prin însumarea posturilor reduse să se obțină reducerea prevăzută de lege” ,

**procedez** la inițierea unui proiect de hotărâre privind aprobarea reorganizării aparatului de specialitate al primarului ORASULUI SEGARCEA, județul Dolj, prin modificarea Organigramei (anexa nr.1) și Statului de Funcții (anexa nr. 2) a aparatului de specialitate al primarului ORAȘULUI SEGARCEA, județul Dolj, în vederea încadrării în numărul total de posturi comunicat de Instituția Prefectului – Județul Dolj, prin aplicarea art. XL alin. (7) lit. b) din O.U.G. nr. 7/2026.

Menționez faptul că, modificarea Organigramei (anexa nr. 1) și Statului de Funcții (anexa nr. 2) prin aplicarea art. XL alin. (7) lit. b) din O.U.G. nr. 7/2026 **nu modifică** numărul total de 62 posturi, conform adresei nr. 3160/13.03.2026 transmisă de Instituția Prefectului-Județul Dolj, specificate în Organigramă și Statul de Funcții, aceasta fiind în concordanță cu principiile stabilite de OUG nr. 7/2026.

Relatez faptul că, modificarea Organigramei (anexa nr.1) și Statului de funcții (anexa nr.2) constă în:

*Cabinetul primarului* - potrivit prevederilor art. 546, lit. 1) din OUG nr. 57/2019 privind Codul administrativ, cu modificările și completările ulterioare și OUG nr. 7/2026, din cele doua posturi de consilier personal primar se reduce un post de consilier personal al primarului – vacant;

**(1). Cabinetul primarului** are în componența sa:

- un post de consilier personal al primarului, studii superioare – ocupat;
- se desființează un post de consilier personal al primarului, studii superioare – vacant;

**(2). Compartiment Asistență și Protecție Socială** va funcționa în subordinea secretarului general al orașului Segarcea și are în componența sa un număr de 4 posturi, identificate astfel:

- un post de funcție publică de execuție de consilier, clasa I, gradul profesional superior-ocupat;
- două posturi de funcție publică de execuție de inspector, clasa I, gradul profesional superior – ocupate;
- un post de funcție publică de execuție de asistent social, clasa I, grad profesional superior- studii superioare – vacant;
- se desființează un post de funcție publică de execuție de asistent social, clasa I, grad profesional superior- studii superioare – vacant;

Postul de asistent medical comunitar va funcționa în cadrul compartimentului Asistență și Protecție Socială.

**(3). Oficiul Juridic și Relații cu Publicul** va funcționa în subordinea directă a primarului orașului și are în componența sa un post de funcție publică de execuție identificat astfel:

- un post de funcție publică de execuție de consilier juridic, clasa I, gradul profesional superior – ocupat;

**(4). Compartiment Taxe și Impozite Locale** va funcționa în subordinea directă a primarului orașului. și are în componența sa un număr de 3(trei) posturi de funcție publică de execuție identificate astfel:

- un post de funcție publică de execuție de consilier, clasa I, gradul profesional superior-ocupat;
- două posturi de funcție publică de execuție de inspector, clasa I, gradul profesional superior – ocupate;
- se desființează un post de funcție publică de execuție de inspector, clasa I, gradul profesional superior- vacant;

**(5). Compartiment Contabilitate** va funcționa în subordinea directă a primarului orașului și are în componența sa un post de funcție publică de execuție identificat astfel:

- un post de funcție publică de execuție de consilier, clasa I, gradul profesional superior-ocupat;
- se desființează un post de funcție publică de execuție de inspector, clasa I, gradul profesional superior- vacant;

**(6). Compartiment Achizitii Publice** va funcționa în subordinea directă a primarului orașului și are în componența sa un număr de 2(două) posturi de funcție publică de execuție identificate astfel:

- un post de funcție publică de execuție de consilier achiziții publice, clasa I, gradul profesional superior – ocupat;
- un post de funcție publică de execuție de consilier achiziții publice, clasa I, gradul profesional superior- vacant;

**(7). Compartiment Resurse Umane** va funcționa în subordinea directă a primarului orașului și are în componența sa un post de funcție publică de execuție identificat astfel:

- un post de funcție publică de execuție de inspector, clasa I, gradul profesional superior – vacant;
- se desființează un post de funcție publică de execuție de consilier, clasa I, gradul profesional debutant – vacant;

**(8). Serviciul Resurse Umane, Administrație Publică Locală Arhivă, IT, Registratură, Registrul Agricol și Protecția Mediului** se reorganizează în **Serviciul Administrație Publică Locală, Arhivă, Registratură și Administrativ**, va funcționa în subordinea directă a primarului orașului și are următoarea structură:

a) un post de funcție publică de conducere de **șef serviciu** – vacant;

b) **Compartimentul Administrație Publică Locală, Arhivă și Registratură**, are în componența sa un număr de 5(cinci) posturi identificate astfel:

- un post de funcție contractuală de execuție de inspector de specialitate 1A, studii superioare – ocupat;
- un post de funcție contractuală de execuție de inspector de specialitate, 1A, studii superioare – ocupat;
- un post de funcție publică de execuție de consilier, clasa I, gradul profesional superior – vacant;
- un post de funcție contractuală de execuție de arhivar, 1A, studii medii- ocupat;
- un post de funcție contractuală de execuție de funcționar, 1A, studii medii- ocupat;

c) **Compartimentul Administrativ** are în componența sa un număr de 5(cinci) posturi de funcție contractuală de execuție identificate astfel:

- două posturi de funcție contractuală de execuție de șofer, I, studii medii – ocupate;
- două posturi de funcție contractuală de execuție de muncitor calificat I, studii medii– ocupate;
- un post de funcție contractuală de execuție de îngrijitor curățenie, studii generale – ocupat;

**Compartimentul Resurse Umane** va funcționa în subordinea directă a primarului orașului și **Compartimentul Registrul Agricol și Protecția Mediului** va funcționa în subordinea secretarului general al orașului Segarcea

(9). **Compartiment Registrul Agricol și Protecția Mediului** va funcționa în subordinea secretarului general al orașului Segarcea și are în componența sa un număr de 3(trei) posturi identificate astfel:

- un post de funcție publică de execuție de consilier, clasa I, gradul profesional superior – ocupat;
- un post de funcție publică de execuție de consilier, clasa I, gradul profesional superior– vacant;
- un post un post de funcție contractuală de execuție de inspector de specialitate, 1A, studii superioare – ocupat;

(10). **Serviciul Urbanism, Amenajarea Teritoriului și Administrativ** se desființează și va funcționa ca și **Compartiment Urbanism și Amenajarea Teritoriului** care va funcționa în subordinea directă a primarului orașului și are în componența sa un număr de 2 (două) posturi identificate astfel:

- un post de funcție publică de conducere de arhitect șef, studii superioare – vacant;
- un post de funcție contractuală de execuție de inspector de specialitate 1A, studii superioare – ocupat;
- se desființează un post de funcție publică de execuție de consilier, clasa I, gradul profesional superior– vacant;
- se desființează un post de funcție publică de execuție de inspector, clasa I, gradul profesional principal– vacant;
- se desființează un post de funcție publică de execuție de inspector, clasa I, gradul profesional debutant– vacant;

(11)**Direcția Administrativă** va funcționa în subordinea directă a primarului orașului și are următoarea structură:

a) un post de funcție contractuală de conducere de director administrativ, studii superioare- vacant;

b) **Serviciul Administrarea Domeniului Public și Privat** are în componența sa un număr de 12 posturi identificate astfel:

- un post de funcție contractuală de conducere de **șef serviciu**, studii superioare – ocupat;
- un post de funcție contractuală de execuție de inspector de specialitate, IA, studii superioare – ocupat,
- un post de funcție contractuală de execuție de inspector de specialitate, I, studii superioare – ocupat;
- un post de funcție contractuală de execuție de magaziner, studii medii – ocupat;

- un număr de 7(șapte) posturi de funcție contractuală de execuție de muncitor calificat, studii medii- ocupate;
- un post de funcție contractuală de execuție de muncitor necalificat, studii medii – ocupat;
- se desființează un post de muncitor necalificat- vacant;

**c) Compartiment pentru Proiecte Finanțate din Fonduri Externe Nerambursabile** are în componența sa:

- un post de funcție contractuală de execuție de inspector de specialitate, II, studii superioare- ocupat;
- se desființează un număr de 7(șapte) posturi de funcție contractuală de execuție, identificate astfel:
  - un post de funcție contractuală de execuție de inspector de specialitate, debutant, studii superioare- vacant;
  - două posturi de funcție contractuală de execuție de inspector de specialitate, II, studii superioare- vacante;
  - două posturi de funcție contractuală de execuție de inspector de specialitate, I, studii superioare- vacante;
  - două posturi de funcție contractuală de execuție de inspector de specialitate, IA, studii superioare- vacante;

**d) Compartimentul de Asistență Medicală Școlară** are în componența sa un număr de 7(șapte) posturi, identificate astfel:

- un post de medic medicină familie, studii superioare -ocupat;
- un post de medic medicină familie, studii superioare – vacant;
- un număr de 4(patru) posturi de asistent medical principal, studii PL- ocupate;
- un post de asistent medical debutant, studii PL- vacant;

**(12). Compartiment Cultură** va funcționa în subordinea primarului orașului și are în componența sa un număr de 5(cinci) posturi, identificate astfel:

- un post de funcție contractuală de execuție de referent, IA, studii medii- ocupat;
- un post de funcție contractuală de execuție de ingrijitor curățenie, studii medii- ocupat;
- un post de funcție contractuală de execuție de inspector de specialitate, I, studii superioare- ocupat;
- un post de bibliotecar, IA, studii superioare-vacant;
- un post de bibliotecar, debutant, studii superioare-vacant.

**(13) Serviciul Public Comunitar Local de Evidență a Persoanelor** va funcționa în subordinea Consiliului Local al Orașului Segarcea și are în componența sa:

- un număr de 3(trei) posturi de funcție publică de execuție de consilier, clasa I, grad profesional superior, studii superioare - ocupate.

**(14) Serviciul Voluntar pentru Situații de Urgență** va funcționa în subordinea primarului și are în componența sa:

- un post de funcție publică de execuție identificat astfel: un post de funcție publică de execuție de consilier, clasa I, gradul profesional superior- ocupat;

**(15) Compartiment Poliție Locală** va funcționa în subordinea directă a primarului orașului și are în componența sa un număr de 6(șase) posturi, identificate astfel:

- un număr de 3(trei) posturi de polițist local, clasa III, grad profesional superior, studii medii- ocupate;
- un număr de 3(trei) posturi de polițist local, clasa I, grad profesional superior, studii superioare – ocupate;
- se desființează un număr de două posturi vacante de polițist local identificate astfel:
  - un post de polițist local, clasa III, grad profesional superior, studii medii- vacant;
  - un post de polițist local, clasa I, grad profesional superior, studii superioare- vacant;

Având în vedere cele relatate anterior, supun spre analiză și aprobare prezentul proiect de hotărâre privind aprobarea reorganizării aparatului de specialitate al primarului ORASULUI SEGARCEA, județul Dolj, prin modificarea Organigramei( anexa nr.1) și Statului de Funcții(anexa nr. 2) a aparatului de specialitate al primarului ORAȘULUI SEGARCEA, județul Dolj, în vederea încadrării în numărul total de posturi comunicat de Instituția Prefectului – Județul Dolj, prin aplicarea art. XL alin. (7) lit. b) din O.U.G. nr. 7/2026, în forma prezentată.

**PRIMAR,**  
**Ștefan NICOLAE**